



# CITROEN DS3 WRC

Tk24/342

Si vous avez des problèmes, ou des suggestions à nous faire, n'hésitez pas: Contactez-nous!

Any problem? Suggestion? Feel free to contact us:



33ter rue Emile Zola  
59496 Salomé  
France  
Tel: +33 (0)3 20 49 97 89  
Fax: +33 (0)3 20 49 87 68

www.renaissance-models.com

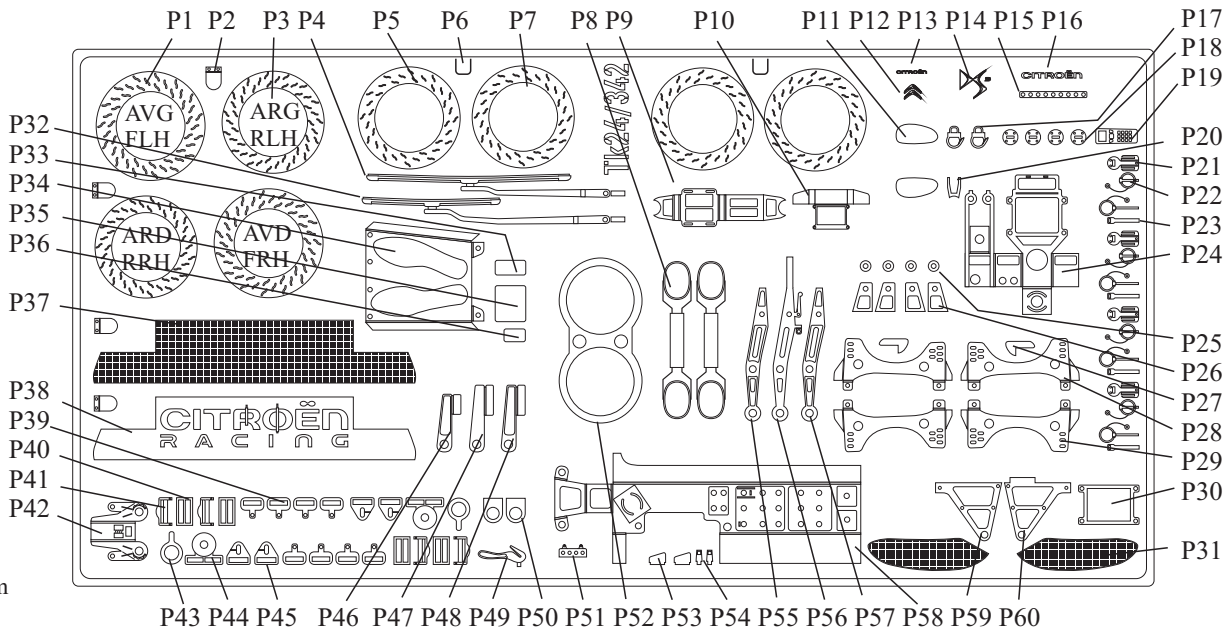

- P1(G&D)= disques de freins avants asphalte / tarmac front brakes
- P2(x4)= Protections d'emplacements chandelles / jackpoints mudguards
- P3(G&D)= disques de freins arrières asphalte / tarmac rear brakes
- P4= essuie-glace pilote **Noir** / driver's wiper **Black**
- P5(2xG&D)= Disques de freins Terre / Mud disc brakes
- P6(x2)= attaches de sangles (arrière) / rear belts hooks
- P8(x2)= écouteurs / earphones
- P9= support tableau de bord Pilote **Noir** / Driver 's dahsboard frame **Black**
- P10=tableau de bord Pilote **Noir** / Driver 's dahsboard **Black**
- P11(G&D)= rétroviseurs / mirrors
- P13= logo citroen / Citroen badge
- P14= logo DS3
- P15= 3e feu stop arrière / rear 3rd stoplight
- P16= logo citroen / Citroen badge
- P17(x2)= attaches de sangles (arrière) / rear belts fasteners
- P18(x4)= bases d 'attache-capot / fasteners bases
- P19= téléphone **Noir** / mobile **Black**
- P20= attache de colonne de direction / Column frame
- P21(x4)= attache-capot / fastener
- P22(x4)= attache-capot / fastener
- P23(x4)= attache-capot / fastener
- P24= pied d'ordinateur de bord **Noir-Carbone** / Computer base mounting **Black-CF**
- P25(x4)= rondelle d'attache de colonne de direction / Column frame roundel
- P26(x4)= attache de colonne de direction / Column frame
- P27(x2)= poignées de porte intérieures /inside door handle
- P28(x2)= attaches de sièges / seat frame
- P29(x2)= attaches de sièges / seat frame
- P30= cadre d'ordinateur de bord **Noir** / Computer surround **Black**
- P31(G&D)= grilles de capot **Noir** / bonnet grilles **Black**
- P32= essuie-glace copilote **Noir** / RH wiper **Black**
- P33= pédale d 'accélérateur **Noir** / throttle pedal **Black**
- P34= repose-pieds copilote **Noir-Carbone** / co-driver footrest **Black-CF**
- P35= pédale de frein **Noir** / brake pedal **Black**
- P36= pédale d 'embrayage **Noir** / clutch pedal **Black**
- P37= grille avant **Noir** / front grille **Black**
- P38= pochoir pour grille / logo painting template
- P39(x8)= boucles de harnais / belt buckles
- P40(x4)= réglages de harnais / belt tighteners
- P41(x4)= réglages de harnais / belt tighteners
- P42= cliquet de sangle /
- P43(x2)= fermoir de harnais / belt locking
- P44(x2)= fermoir de harnais / belt locking
- P45(x4)= attaches de harnais / belt mounting
- P46= pied de pédale d 'embrayage / clutch pedal lever
- P47= pied de pédale de frein / brake pedal lever
- P48= pied de pédale d 'accélérateur / gas pedal lever
- P49= coupe-sangle **Rouge** / belt scissor **Red**
- P50(x2)= crochet de remorquage / hook
- P51= attache de câbles sur colonne / wiring frame on steer column
- P52= porte-casques **Noir-Carbone** / helmets frame **Black-CF**
- P53(x2)= côtés d 'interrupteurs de console / switch sides
- P54(x2)= interrupteur de console (Ah que je vais ouvrir!) / switch

- P55= levier de vitesse **Gris** / gear lever **Grey**
- P56= levier de vitesse **Gris** / gear lever **Grey**
- P57= levier de vitesse **Gris** / gear lever **Grey**
- P58= Console (Ah que j'y retourne!) **Noir-Carbone**/ mainboard **Black-CF**
- P59= support de frein à main **Noir** / handbrake frame **Black**
- P60= support de frein à main **Noir** / handbrake frame **Black**





Photo: JY Stollesteiner

